



## FICHA DE DATOS

**CAMBIO RÁPIDO**  
**CAMBIADOR RÁPIDO DOBLE**  
CAMBIADOR RÁPIDO PARA I / O CAMBIADOR  
RÁPIDO LADO DE LA HERRAMIENTA

V1.2

# 1 hoja de datos

Si no se especifica, los datos representan la combinación de los diferentes tipos / lados del cambiador rápido.

| Datos técnicos                    | Min | Típico | Max        | Unidades       |
|-----------------------------------|-----|--------|------------|----------------|
| Fuerza admisible *                | -   | -      | 400 *      | [NO]           |
| Par admisible *                   | -   | -      | 50 *       | [Nuevo Méjico] |
| Carga útil nominal *              | -   | -      | 20 *<br>44 | [kg]<br>[lbs]  |
| Repetibilidad                     | -   | -      | ± 0.02     | [mm]           |
| Clasificación IP                  | 67  |        |            |                |
| Vida útil (cambio de herramienta) | -   | 5,000  | -          | [ciclos]       |
| Vida útil (operación de robot)    | 10  | -      | -          | [M ciclos]     |

\* Consulte el gráfico de capacidad de carga a continuación.

|  | Rápido Cambiar | Rápido Cambiar para E / S | Rápido dual Cambiar | Cambiador rápido - Lado de la herramienta | Unidades     |
|--|----------------|---------------------------|---------------------|---|--------------|
| Peso   | 0,06<br>0,13   | 0,093<br>0,21             | 0,41<br>0,9         | 0,14<br>0,31                              | [kg]<br>[lb] |
| Dimensiones Consulte la sección de dimensiones mecánicas |                |                           |                     |   |              |

## Capacidad de carga

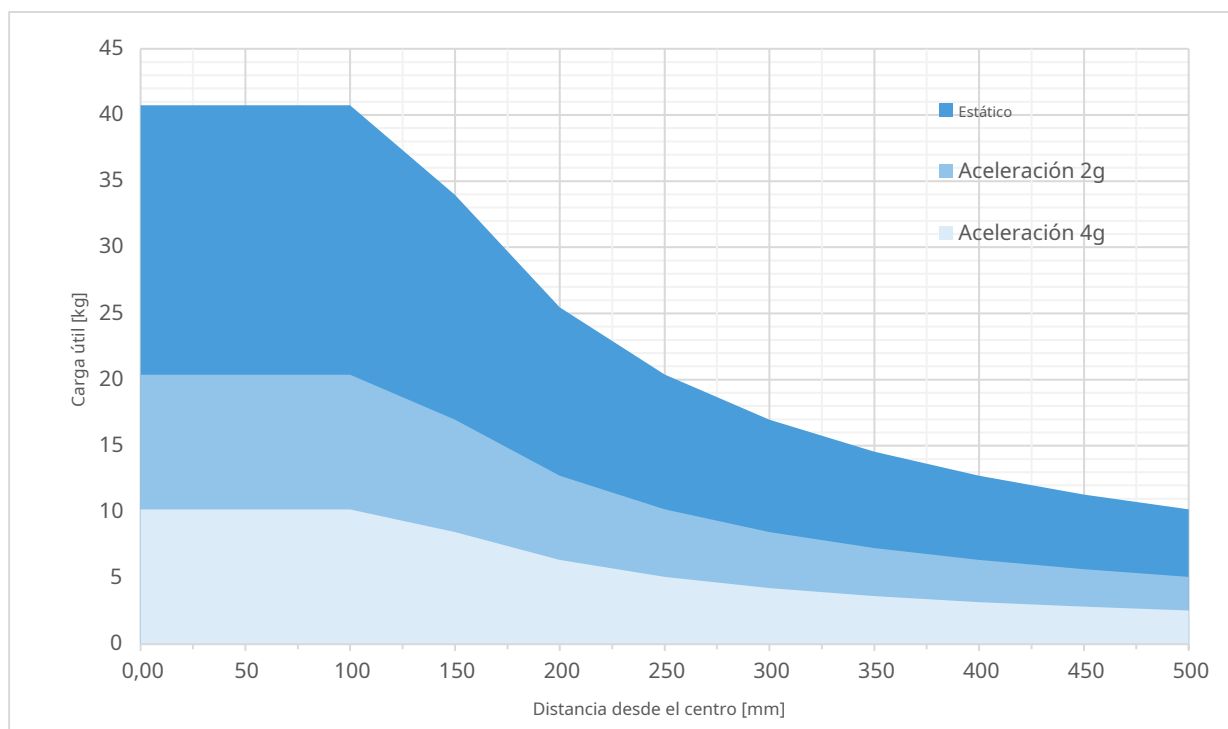

**Cambiador rápido -  
Lado del robot**

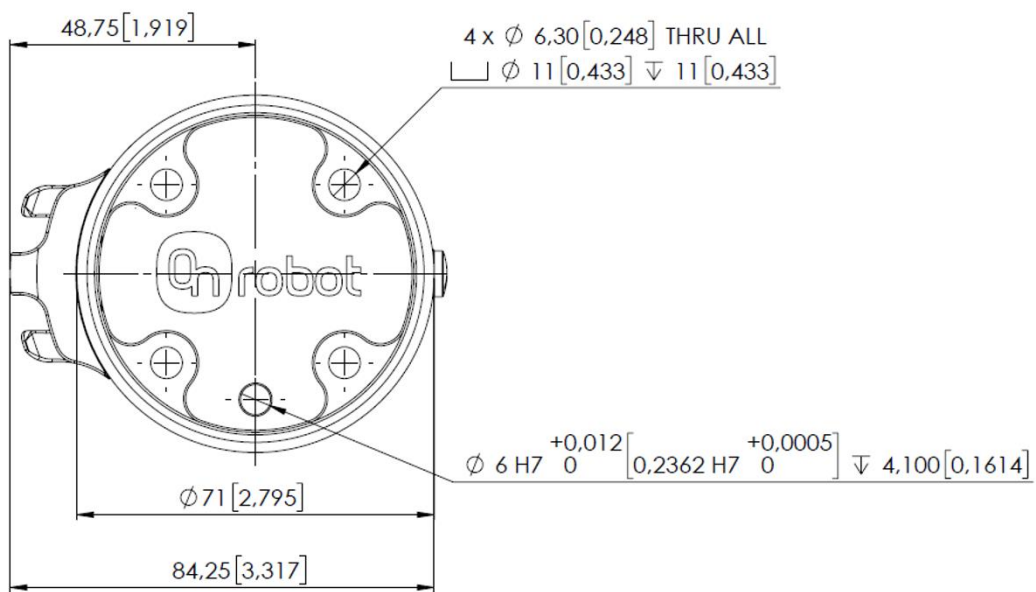
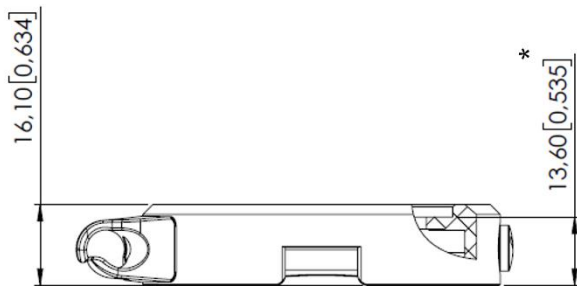

\* Distancia desde la interfaz de la brida del robot hasta la herramienta OnRobot.

Todas las dimensiones están en mm y [pulgadas].



**NOTA:**

El soporte del cable (en el lado izquierdo) solo se requiere con el cable largo (5 metros).

**Rápido dual  
Cambiar**

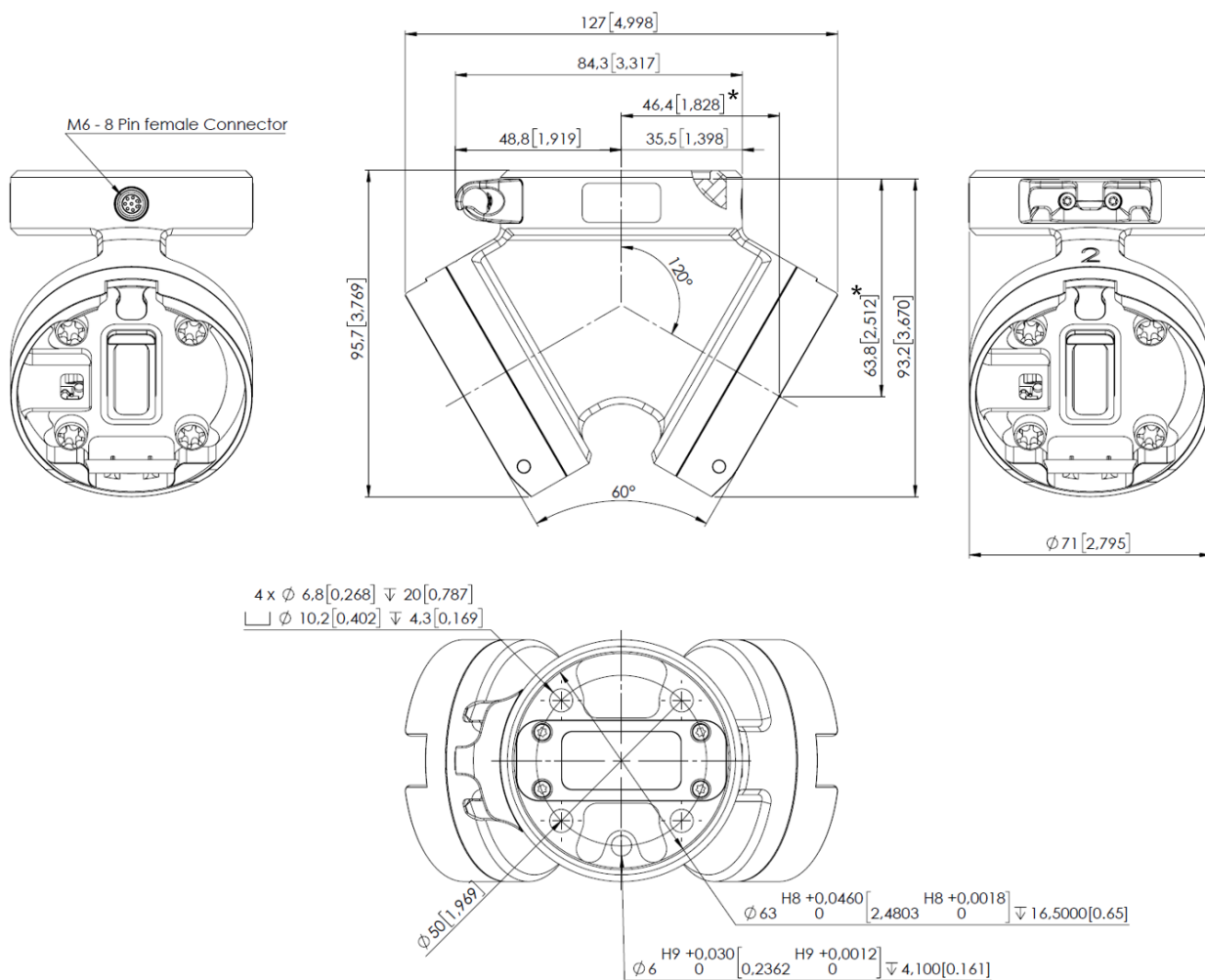

\* Distancia desde la interfaz de la brida del robot hasta la herramienta OnRobot

Todas las dimensiones están en mm y [pulgadas].

**Cambiador rápido  
para E / S - Robot  
lado**

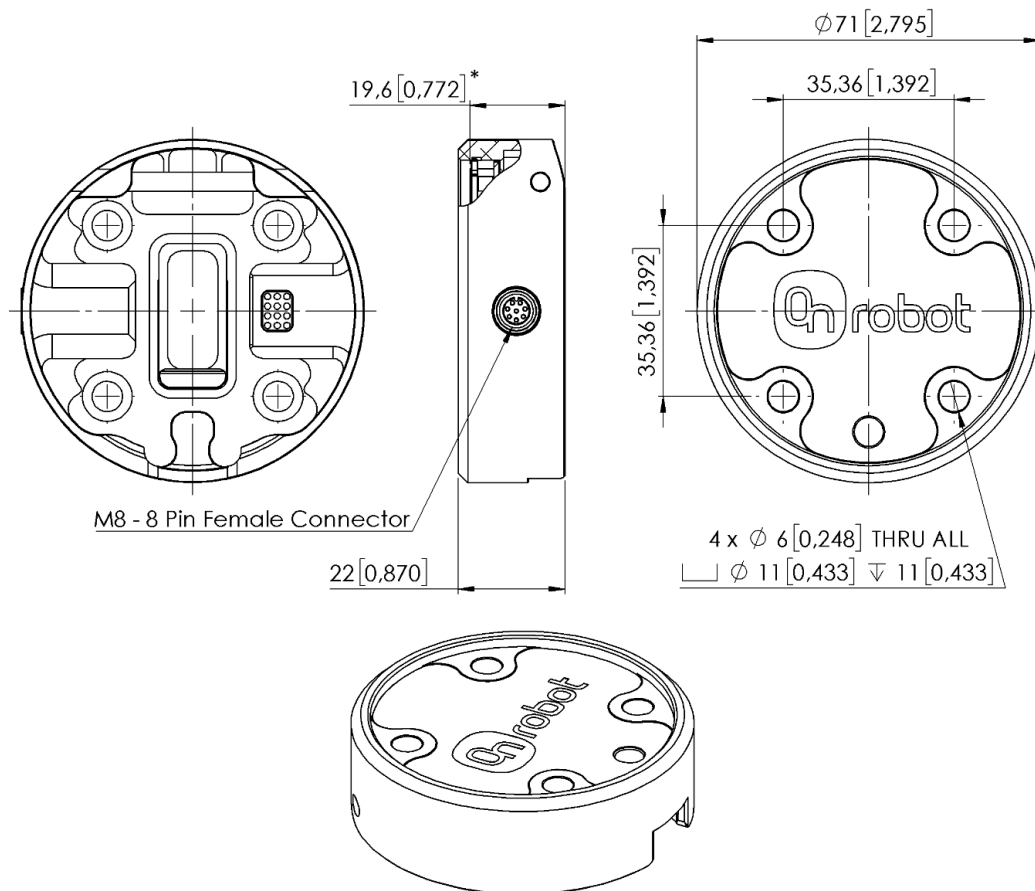

\* Distancia desde la interfaz de la brida del robot hasta la herramienta OnRobot

Todas las dimensiones están en mm y [pulgadas].

**Cambiador rápido -**

Lado de la herramienta

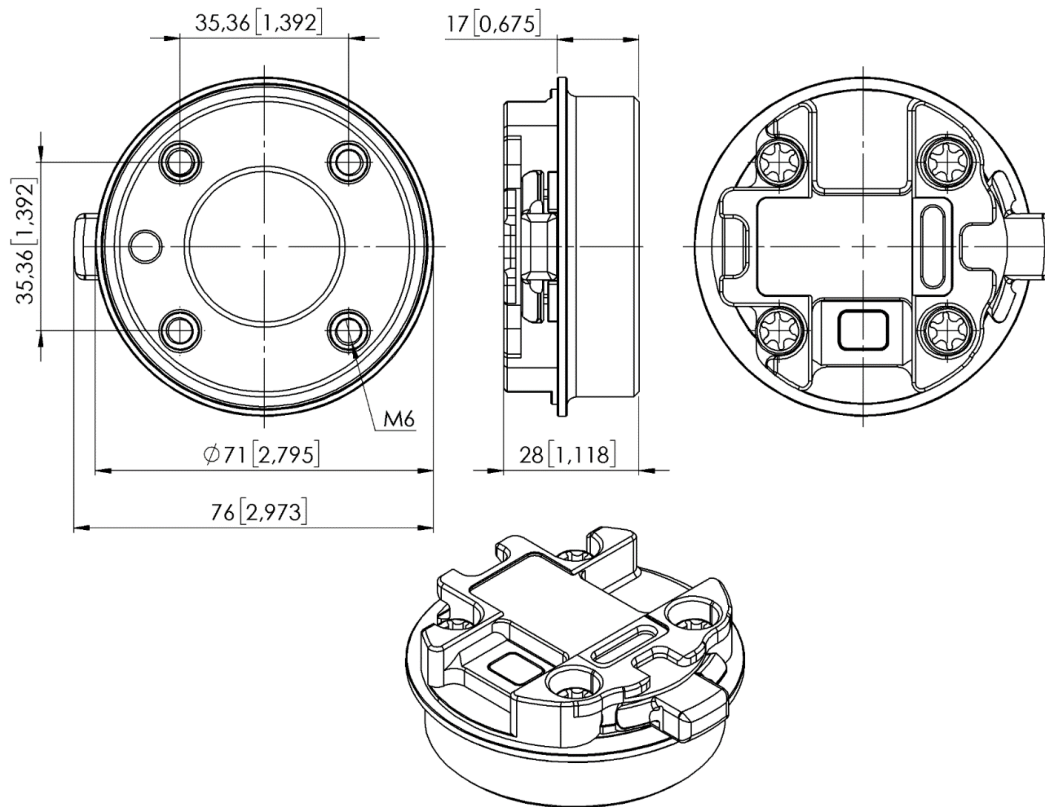

Todas las dimensiones están en mm y [pulgadas].